

## Abziehklemme CH-500N



### **Besonderheiten**

- Spezielle Vorrichtung für Abzugstests an Kabelverbindungen und Kabelklemmen.
- Einfaches Öffnen und Schließen der Abziehklemme mithilfe eines Drehknopfes.

### Anwendungen

- Die Abziehklemme ist zum Befestigen am Kraftmesser geeignet.
- Beim Einsatz auf einem Prüfstand erhält man gleichbleibende Messbedingungen.
- Als Gegenstück für den Einsatz auf horizontalen Prüfständen wird die [Kabelklemme CW-500N](#) empfohlen. Bei vertikalen Prüfständen eignet sich das [Rollenspannzeug GP-30](#).
- Die Klemme ist nicht für schmale Kableverbinder geeignet.

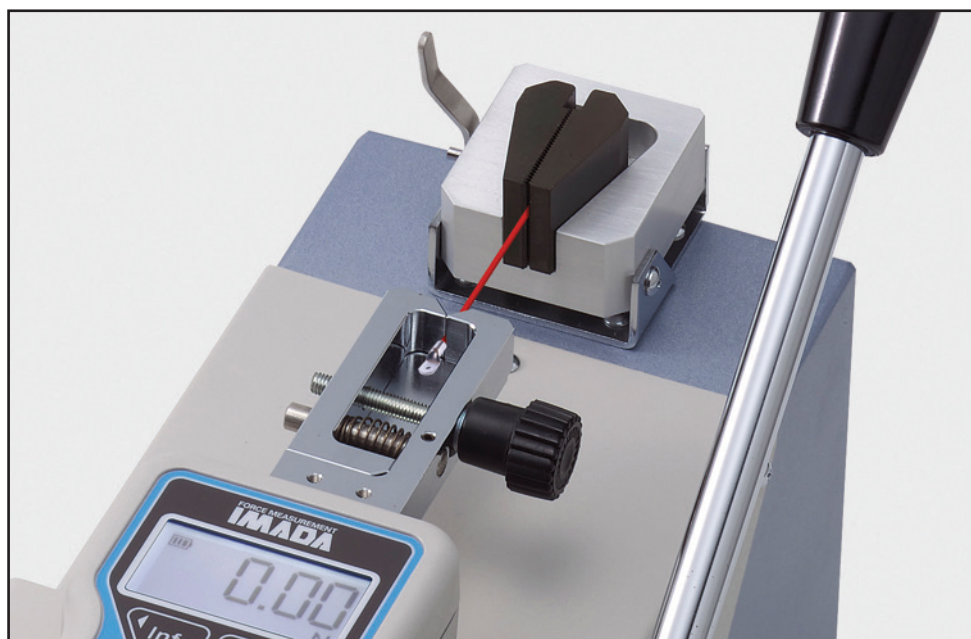

### Technische Daten

	CH-500N
Kapazität	500 N
Klemmmethode	Einhaken des Kabelverbinders*
Klemmbereich	6 mm
Gewicht	ca. 210 g
Befestigungsschraube	M6

\* Der Kabelverbinder wird an der Klemme eingehakt, nicht eingeklemmt.

Technische Zeichnung

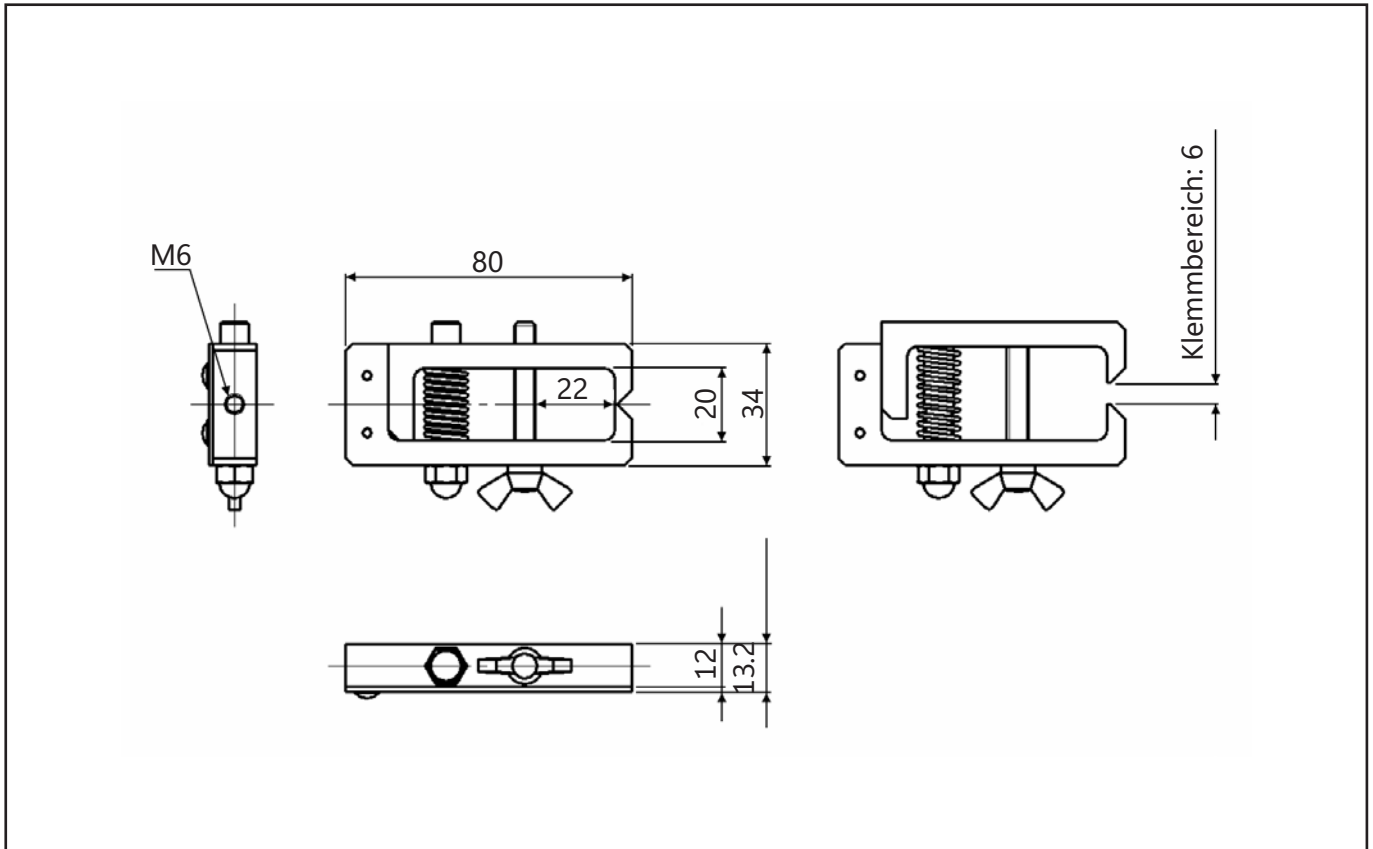

**Hinweis**

- Nicht für alle Materialien und Formen geeignet.
- Technische Änderungen vorbehalten.